

Dimensões em cm.

Devido aos avanços tecnológicos,  
reservamos-nos o direito de inserir  
modificações sem prévio aviso.

07/03 - Rev.: 00 - Página: 1/4

F:\CAIXAS ACÚSTICAS\PROJETOS\VBT115A2

**SELENIUM EUROPE**  
Germany  
www.seleniumloudspeakers.com

**SELENIUM USA**  
USA  
www.seleniumloudspeakers.com

Caixa trapezoidal com duas vias, utilizando falante de 15" além de driver de titânio, cobrindo toda a faixa de áudio. Pode ser usada em ambientes tais como auditórios, igrejas e residências. O uso de crossover ativo (eletrônico) é recomendado para um melhor desempenho. No entanto, crossovers passivos, de boa qualidade, também podem ser utilizados com sucesso.

**Relação de Componentes:**  
15PW5 woofer (1 peça)  
D210Ti driver (1 peça)  
HM25-25 corneta (1 peça)

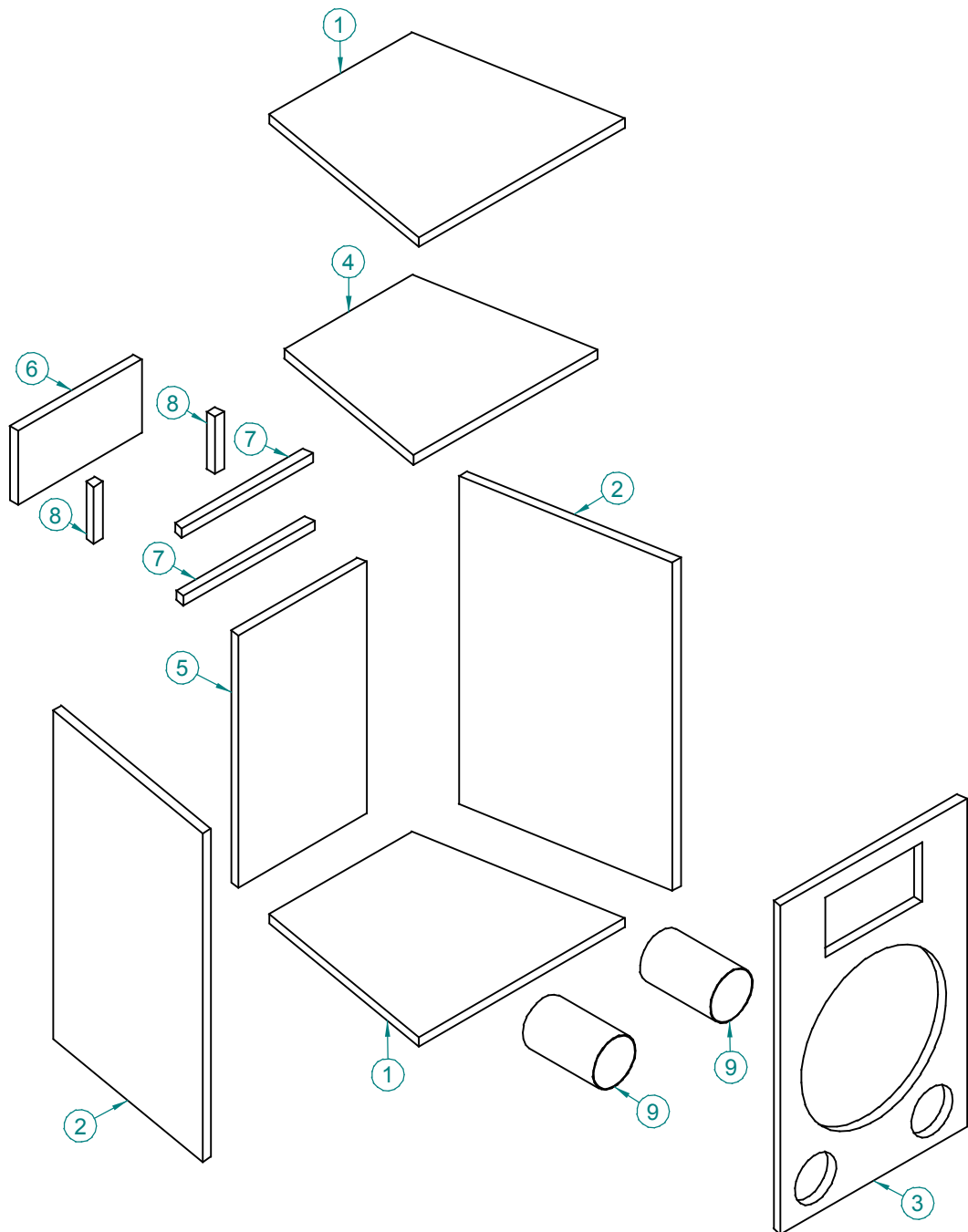

Devido aos avanços tecnológicos, reservamos-nos o direito de inserir modificações sem prévio aviso.

07/03 - Rev.: 00 - Página: 2/4

F:\CAIXAS ACÚSTICAS\PROJETOS\VBT115A2

**SELENIUM EUROPE**  
Germany  
[www.seleniumloudspeakers.com](http://www.seleniumloudspeakers.com)

**SELENIUM USA**  
USA  
[www.seleniumloudspeakers.com](http://www.seleniumloudspeakers.com)

**SELENIUM**  
ALTO-FALANTES

**ELETRÔNICA SELENIUM S.A.**  
BR 386 Km 435 - CEP: 92.480-000  
Nova Santa Rita - RS - Brasil  
Tel.: (51) 479-4000 - Fax: (51) 479-1150  
Atendimento Técnico 0800 51 4161  
Atendimento Comercial 0800 51 4114  
[www.selenium.com.br](http://www.selenium.com.br)

NOTAS:

Volume Interno (Líquido) da Câmara do Falante 15": 69 litros.  
Fb: 51,5 Hz.

## Frequências de Corte:

Falante 15": Inferior: 40 Hz.  
Superior: 1.500 Hz.

Driver: Inferior: 1.500 Hz.

Ítem	Qtde	Descrição	Material	Notas
1	2	Base / Tampa	Compensado 20 mm	
2	2	Lateral	Compensado 20 mm	
3	1	Painel Frontal	Compensado 20 mm	
4	1	Divisória	Compensado 20 mm	
5	1	Fundo	Compensado 20 mm	
6	1	Painel Traseiro	Compensado 20 mm	
7	2	Moldura 1	Compensado 20 mm	
8	2	Moldura 2	Compensado 20 mm	
9	2	Duto	Cano PVC diâmetro 100 mm	

Devido aos avanços tecnológicos,  
reservamos-nos o direito de inserir  
modificações sem prévio aviso.

07/03 - Rev.: 00 - Página: 3/4

F:\CAIXAS ACÚSTICAS\PROJETOS\VBT115A2

SELENIUM EUROPE  
Germany

www.seleniumloudspeakers.com

SELENIUM USA  
USA

www.seleniumloudspeakers.com

<p>Item 3 Qtde: 1 peça</p>	<p>Item 2 Qtde: 2 peças</p>	<p>Item 5 Qtde: 1 peça</p>
<p>Item 1 Qtde: 2 peças</p>	<p>Item 4 Qtde: 1 peça</p>	<p>Item 6 Qtde: 1 peça</p>
<p>Item 7 Qtde: 2 peças</p>	<p>Item 8 Qtde: 2 peças</p>	<p>Item 9 Qtde: 2 peças</p>

Dimensões em cm.

Devido aos avanços tecnológicos, reservamos-nos o direito de inserir modificações sem prévio aviso.

07/03 - Rev.: 00 - Página: 4/4

F:\CAIXAS ACÚSTICAS\PROJETOS\VBT115A2